

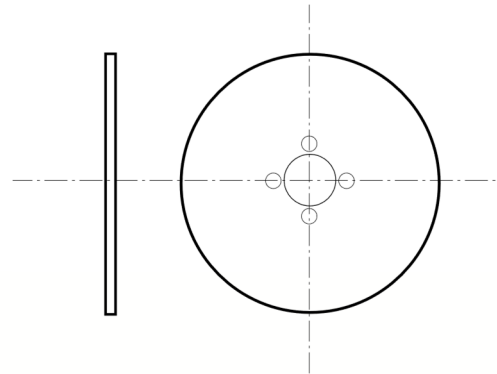

**Ronden und Kreissägemesser
HSS und HSS-E**

mit und ohne Verzahnung
dampfbehandelt oder blank
Nebenlöcher nach Absprache



Ø	Stärke	Bohrung	Nabe	Beispiele für Nebenlöcher
250	2	32	100	2/8/45 + 2/9/50 + 2/11/63
250	2	40	100	2/8/55 + 4/12/64
250	2,5	32	100	2/8/45 + 2/9/50 + 2/11/63
275	2	32	100	2/8/45 + 2/9/50 + 2/11/63
275	2,5	32	100	2/8/45 + 2/9/50 + 2/11/63
275	2,5	40	100	2/8/55 + 4/12/64
300	2,5	32	100	2/8/45 + 2/9/50 + 2/11/63
300	2,5	40	100	2/8/55 + 4/12/64
315	2,5	32	100	2/8/45 + 2/9/50 + 2/11/63
315	2,5	40	100	2/8/55 + 4/12/64
315	3	40	100	2/8/55 + 4/12/64
350	2,5	32	120	2/8/45 + 2/9/50 + 2/11/63
350	2,5	40	120	2/8/55 + 4/12/64
350	3	32	120	2/8/45 + 2/9/50 + 2/11/63
350	3	40	120	2/8/55 + 4/12/64
350	3	50	120	4/15/80 + 4/14/85
370	3	40	120	2/8/55 + 4/12/64
370	3	50	120	4/15/80 + 4/14/85
400	3	40	120	2/8/55 + 4/12/64 + 2/15/80
400	3	50	120	4/15/80 + 4/14/85
400	3,5	50	120	4/15/80 + 4/14/85
400	4	50	120	4/15/80 + 4/14/85
425	4	50	130	4/15/80 + 4/14/85
450	4	40	130	4/12/64+2/15/80+2/15/100
450	4	50	130	4/15/80 + 4/14/85

Ab Lager bzw. kurzfristig lieferbar